

Тема урока: «Натуральные волокна животного происхождения»

Цель урока. Знать: _____
 Уметь: _____
 Я изучаю материаловедение _____

Словарь темы
Шерсть, руно, натуральный шёлк, шёлк-сырец

Швейное материаловедение изучает строение и свойства материалов, используемых для _____

Волокно – это - _____

Текстильные волокна – это волокна, которые используют для _____

Выбери и выполни задание

1. Перечисли свойства шерстяной ткани, за которые ее ценят люди.
2. Как определить, содержатся ли в ткани волокна шерсти?
3. Как ты думаешь, почему ткани из натуральных волокон намного дороже тканей из искусственных волокон?
4. Для улучшения свойств ткани при ее производстве смешивают разные волокна. Какими свойствами будет обладать ткань, в состав которой входит 50% шерсти и 50% шелка?

Производство шерстяных тканей: _____

Производство шёлковых тканей: _____

Свойства тканей животного происхождения

Свойства	Шерсть волосяной покров животных	Шелк – тонкие нити, получаемые из коконов гусеницы тутового шелкопряда
Длина волокон		
Цвет		
Гигроскопичность		
Стойкость к солнечному свету		
Прочность		
Горение		
Ткани		

Тема урока: «Виды ткацких переплетений. Свойства тканей»

Цель урока. Знать: _____
 Уметь: _____
 Я изучаю свойства тканей _____

Словарь темы
Раппорт; саржевое, сатиновое и атласное переплетения; ткацкие дефекты, дефекты печати

К простым переплетениям относят: _____

Саржевое переплетение отличаются _____

Число нитей в раппорте - _____
 Ткацкий рисунок сдвигается _____

Сатиновое переплетение

Число нитей в раппорте _____
 Ткацкий рисунок сдвигается на _____
 Лицевая сторона образована из нитей _____

Атласное переплетение

Число нитей в раппорте _____
 Ткацкий рисунок сдвигается на _____
 Лицевая сторона образована из нитей _____

Практическая работа №2 (стр. 13) Макеты переплетения нитей

Практическая работа № 4 (стр.18)

Изучение свойств шерстяных и шёлковых тканей

Название свойств	Характеристика свойств	
	Из шерсти	Из шёлка
Сминаемость		
Драпируемость		
Скольжение		
Осыпаемость		

Свойства тканей

Механические свойства: _____

Физические свойства _____

Технологические свойства _____

Выбери и выполни задание:

1. Назови признаки образования ткацких переплетений: сатинового, атласного, саржевого.
2. Какой вид дефекта ткани наиболее сложно обойти?
3. Какой вид ткацкого переплетения использовался для изготовления тканей в Древней Руси?
4. Помогите Мальвине выкроить платье из атласной ткани: объясни, какие сложности могут возникнуть и как их преодолеть?

Цель урока достигнута? ___ Мне понравилось _____

Я знаю _____

Я умею _____

Моя оценка ○

МАТЕРИАЛОВЕДЕНИЕ

Практическая работа. Изучение свойств натуральных тканей

Свойства тканей	Ткани			
	хлопчатобумажная	льняная	шёлковая	шерстяная
<u>Механические</u>				
Прочность				
Сминаемость				
Драпируемость				
Износостойкость				
<u>Физические</u>				
теплозащитные				
Пылеёмкость				
Гигроскопичность				
<u>Технологические</u>				
Скольжение				
Осыпаемость				
Усадка				

Тема урока: «Машиноведение»

Словарь темы
 Регуляторы швейной
 машины, машинная игла,
 колба, стержень, острие,
 ушко

Цель урока. Знать: _____

Уметь: _____

Я изучаю машиноведение _____

Регуляторы швейной машины

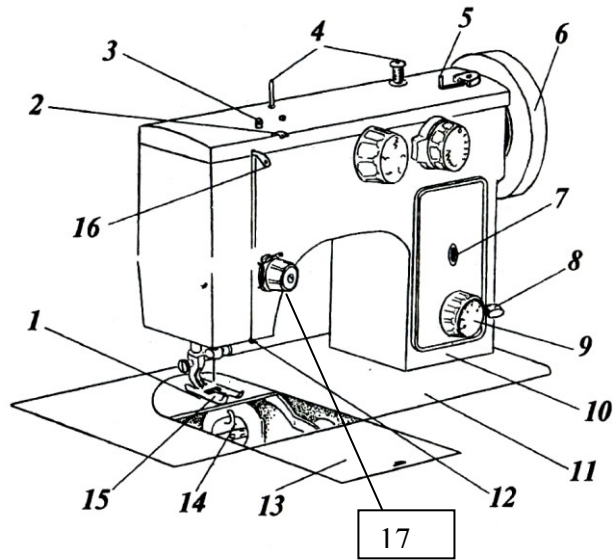

1. _____
- 2,3,12 _____
4. _____
5. _____
6. _____
7. _____
8. _____
9. _____
10. _____
11. _____
13. _____
14. _____
15. _____
16. _____
17. _____

Устройство и установка машинной иглы

Уход за швейной машиной

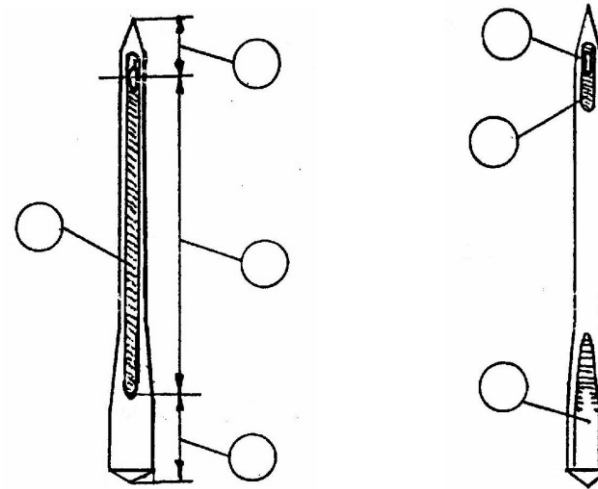

1. Лезвие
2. Ушко
3. Короткий желобок
4. Лыска
5. Стержень
6. Колба
7. Длинный желобок

Цель урока достигнута? ___ Мне понравилось _____

Я знаю _____

Я умею _____

Моя оценка ○

Тема урока «Машиноведение» Цель: проверка знаний по теме

Тест. Машиноведение

1. Вставьте пропущенные слова:

- А) Сидеть за машиной надо _____, слегка наклонив корпус и голову.
 Б) Расстояние между работающим и машиной должно быть _____
 В) При работе на швейной машине сидеть надо на _____ поверхности стула. Стул стоит _____

2. Выберите правильный ответ.

При подготовке машины к работе игла и нитепритягиватель должны находиться: а) в верхнем положении; б) в нижнем положении

3. Укажите, в какой последовательности надо проводить операции при подготовке машины к работе:

- А) подложить ткань под лапку;
 Б) проколоть ткань иглой;
 В) привести машину в рабочее положение;
 Г) заправить верхнюю нить;
 Д) заправить нижнюю нить;
 Е) опустить лапку.

4. Поломка машинной иглы может произойти, если:

- А) игла имеет ржавый налет;
 Б) игла погнута
 В. Игла вставлена в иглодержатель до упора;
 Г) шпульный колпачок вставлен в челночное устройство не до упора.

5. Назовите деталь, которая прижимает ткань к игольной пластине:

- А) игла; Б) игловодитель;
 В) лапка; Г) нитепритягиватель.

6. Найдите в перечислении детали шпульного колпачка. Какая деталь выступает регулятором натяжения нижней нити? (подчеркните)

- А) корпус;
 Б) фрикционный винт;
 В) прорезь;
 Г) прижимная пластина;
 Д) рукав;
 Е) винт;
 Ж) защелка;
 З) игольная пластинка;
 И) установочный палец

7. Выберите правильный ответ.

Для заправки нижней нити необходимо приготовить детали:

- А) ручной привод;
 Б) шпулька;
 В) игла;
 Г) шпульный колпачок;
 Д) моталка.

8. Чем больше номер машинной иглы, тем _____ сама игла

- А) толще Б) тоньше

9. С какой стороны заправлять нить в иглу?

- А) со стороны рукава;
 Б) со стороны сидящего человека;
 В. со стороны длинного желобка.

10. Назови регуляторы современных швейных машин _____

Тема урока: «Машинные швы»

Словарь темы
 Машинные швы:
 настрочной, обтачной

Цель урока. Знать: _____

Уметь: _____

Я изучаю машинные швы _____

Соблюдай правила безопасной работы на швейной машине!!!

Виды машинных швов

Название шва	Условное обозначение	Применение
Стачной вразутюжку		Для соединения деталей
Стачной взаутюжку		Для стачивания деталей пояса, оборки
Накладной с открытыми срезами		Для настрачивания тесьмы, мелких деталей
Накладной с открытыми срезами		Для настрачивания накладных карманов на основную деталь
Вподгибку с закрытым срезом		Для обработки краев деталей
Вподгибку с открытым обметанным срезом		При обработке низа изделия, при застрачивании срезов оборок, воланов

Название шва	Условное обозначение	Применение
Настрочной с открытыми срезами (соединительный шов)		Для соединения кокеток с основными деталями изделия
Обтачной в раскол (краевой шов)		Обтачивание концов пояса, хлястиков, клапанов карманов.
Обтачной в кант (краевой шов)		

Практическая работа. Образцы швов (настрочной, обтачной в раскол, обтачной в кант)
 Выполни образцы швов и оформи практическую работу в альбом.

Цель урока достигнута? ___ Мне понравилось _____

Я знаю _____

Я умею _____

Моя оценка ○

Тема урока: «Одежда и требования к ней»

Словарь темы
 Требования к одежде;
 ассортимент одежды;
 поясная и плечевая
 одежда

Цель урока. Знать: _____
 Уметь: _____
 Я изучаю требования к одежде _____

Одежда – это _____

Основные требования, предъявляемые к одежде:

Ассортимент (набор) женской одежды включает:

1. _____
2. _____
3. _____

По способу эксплуатации все виды одежды разделяют на _____

Выбери и выполни любое задание:

1. Назови потребительские требования, предъявляемые к одежде.
2. Подумай, какая одежда из твоего гардероба соответствует требованиям «удобство пользования и надежность».
3. Модельеры придумывают новую школьную форму. Каким требованиям должна соответствовать такая одежда?
4. Снегурочка шьёт новую шубу для Деда Мороза. Каким требованиям должна отвечать его одежда? Из какой ткани ее лучше сшить?

Ответ на задание

Тест. Терминология при выполнении машинных работ

1. Запиши номер термина и букву соответствующего определения.

- | | |
|--------------|---------------|
| 1- Стачать | 4- Настрочить |
| 2- Обтачать | 5- Застрочить |
| 3- Притачать | |

А – проложить строчку для закрепления подогнутого края детали или изделия.

Б - соединить мелкие детали с крупными строчками постоянного назначения.

В - проложить строчку при наложении одной детали на другую для их соединения.

Г - соединить детали, примерно равные по величине, строчками постоянного назначения по намеченным линиям.

Д - соединить две детали с последующим вывертыванием их на лицевую сторону.

Цель урока достигнута? ___ Мне понравилось _____

Я знаю _____

Я умею _____

Моя оценка ○

Тема урока: «Снятие мерок для построения чертежа юбки»

Цель урока. Знать: _____
 Уметь: _____
 Я учусь проектированию _____

Словарь темы
 Проектирование,
 конструирование, мерки
 для построения
 чертежа юбки

Проектирование – это _____

Конструирование - _____

Вспомни правила снятия мерок:

1. Мерки снимают с человека, стоящего _____, в естественной позе, с опущенными вниз _____.
2. Сантиметровую ленту не _____ и не _____
3. Перед снятием мерок _____ перевязывают узким поясом.
4. Мерки снимают с _____ стороны фигуры
5. Мерки длины записывают _____
6. Мерки обхватов талии и бедер _____

Запиши названия мерок

Сш - _____
 Ст II - _____
 Сб - _____
 Ст - _____
 Ди - _____
 Дтс - _____

Снимите мерки и запишите результаты в таблицу

Название мерки	Буквенное обозначение мерки	Величина мерки, см
Полуобхват талии		
Полуобхват бедер		
Длина спины до талии		
Длина изделия		

Выбери и выполни любое задание:

1. Назови мерки для построения чертежа юбки.
2. Для чего необходимо учитывать прибавки?
3. Для определения какой линии чертежа юбки необходима мерка Дтс?
4. Алёнушка решила сшить себе поневу. Какие мерки ей предстоит снять?

Цель урока достигнута? ___ Мне понравилось _____

Я знаю _____

Я умею _____

Моя оценка ○

Тема урока: «Построение чертежа прямой юбки. Моделирование»

Цель урока. Знать _____

Уметь: _____

Практическая работа «Построение чертежа прямой юбки»

Выполни в тетради расчет и построение чертежа юбки по своим меркам в масштабе 1:4

№	Обозначение на чертеже	Расчетная формула	Цифровой расчет	
1	ТН	$TН = Ди$		Построить прямой угол
2	$TТ_1 = НН_1$	$Cб + Пб$		
3	$TБ = Т_1Б_1$	$Дст : 2$		
4	$ББ_2$	$Cб : 2$		Продолжить линию $T_2Б_2 Н_2$ $Б_2Б_5 + 1 см$
5	$Н_2О$	$Н_2Т_2 + 1$		Соединить точки $ТО Т_1$
6	$T_3Т_4$	$\Sigma : 2$		Сумма вытачек $S = (Cб + Пб) - (Cт + Пт)$
7	$ББ_3 = Б_1Б_4$	$0,2 \times Cб$		Провести вертикальные осевые линии
8	$T_5Т_6$	$\Sigma : 3$		Отложить ширину каждой вытачки $-1/2$ размера в обе стороны от осевой линии
9	$T_7Т_8$	$\Sigma : 6$		
10	Подъем осевых вытачек	$T_3Т_4 : 8$ $T_5Т_6 : 8$ $T_7Т_8 : 8$		Отложить по осевым линиям

Практическая работа «Моделирование прямой юбки»

Выполни в альбоме:

1. Расширение юбки по линии низа
2. Сужение юбки по линии низа
3. Изменение длины юбки
4. Расширение юбки
5. Модель юбки с кокеткой

Цель урока достигнута? ____

Мне понравилось _____

Я знаю _____

Я умею _____

Моя оценка ○

Достроить вытачки

Оформить контур чертежа основной сплошной линией

Тема урока: «Раскрой юбки»

Словарь темы
*Настил ткани в сгиб,
 настил ткани в
 разворот*

Цель урока. Знать: _____
 Уметь: _____
 Я учусь кроить, _____

Подготовка ткани к раскрою:

1. Чтобы уменьшить усадку, ткань нужно _____
2. Выявить _____ ткани
3. Определить _____ сторону ткани
4. Определить направление _____
5. Определить направление нитей _____
6. Сложить ткань (два варианта):
 А) _____
 Б) _____

Практическая работа

«Раскладка лекал деталей юбки на ткани и раскрой»

1. Подготовь ткань к раскрою.
2. Разложи подготовленные лекала юбки на ткани.
3. Приколи детали к ткани.
4. Обведи контуры сплошной линией.
5. Сними лекала и сколи детали юбки булавками.
6. Штриховкой наметь припуски на швы.
7. Выкрой детали по линиям припусков на швы.

Выбери и выполни любое задание:

1. Как подготовить ткань к раскрою?
2. Предстоит кроить ткань в клетку. На что обратить особое внимание?
3. При раскрое сделана засечка (надрез) на детали юбки. Как можно исправить положение?
4. Твоя подруга выкроила детали юбки без припусков на швы. Что же делать?

Технологическая последовательность изготовления прямой юбки

1. _____
2. _____
3. _____
4. _____
5. _____
6. _____
7. _____
8. _____
9. _____

Цель урока достигнута? ___ Мне понравилось _____

Я знаю _____

Я умею _____

Моя оценка ○

Пооперационный самоконтроль изготовления прямой юбки

Карта контроля вытачки
Карта контроля обработки застежки -молнии

№ п/п	Критерии оценки	К-во баллов
1	Ровность строчки	1
2	Качество строчки	1
3	Наличие закрепок	1
4	Качество сутюживания	1
5	Симметричность вытачек	1
	итого	

№ п/п	Критерии оценки	К-во баллов
1	Расстояние от срезов до строчки стачивания 10-15 мм	1
2	Ровность строчки	1
3	Качество строчки	1
4	Наличие закрепок в начале и конце строчки	1
5	Общий вид	1
	ИТОГО	

Карта контроля стачного шва вразутюжку

№ п/п	Критерии оценки	К-во баллов
1	Расстояние от срезов до строчки стачивания 10-15 мм	1
2	Ровность строчки	1
3	Качество строчки	1
4	Наличие закрепок в начале и конце строчки	1
5	Качество влажно-тепловой обработки	1
	итого	

Карта контроля обработки низа юбки швом «козлик»

№ п/п.	Критерии оценки	К-во баллов
1	Равномерность подгиба основной ткани (30 мм)	1
2	Равномерность ширины шва «козлик»	1
3	Отсутствие подшивочных стежков на лицевой стороне	2
4	Наличие влажно-тепловой обработки	1
	ИТОГО	

Счетные швы: набор (брань), русская гладь, «роспись», счетная гладь, гобеленовый шов, крест.

Канва, схема для вышивки.

Тема урока: «Счетная вышивка»

Цель урока. Знать: _____

Уметь: _____

Я учусь вышивать, чтобы _____

Вышивание – вид _____

Вышивка - техника декорирования текстильного изделия с помощью различного вида стежков из цветных или металлических нитей.

Орнамент - узор, состоящий из ритмически упорядоченных элементов для украшения каких-либо предметов.

Раппорт - это повторяющаяся часть узора.

Виды счетной вышивки: _____

Выбери и выполни любое задание:

1. Перечисли необходимые материалы и инструменты для вышивки крестом.
2. Предстоит вышить полотенце так, чтобы и лицевая и изнаночная стороны выглядели одинаково красиво. Какой вид счетной вышивки ты используешь? Почему?
3. Для счетной вышивки крестом выполни на бумаге в клетку схему монограммы.
4. Представь, что тебе, опытной вышивальщице, поступил заказ – вышить крестиком тонкое сукно. Ты возьмешься за работу? Ответ поясни.

Технологическая последовательность вышивания крестом

I. _____

Выстирай ткань, проутюжь, выровняй срезы и обметай.

II. _____

Сложи ткань вчетверо, зафиксируй сгибы, разметь центральные линии

III. _____

Запяливание

IV. _____

Пасма

V. _____

Верхние элементы креста всегда выполняют в одном направлении!!!

VI. _____

Цель урока достигнута? Вывод: _____

Мне понравилось _____

Я знаю _____

Я умею _____

Моя оценка ○

ПРОВЕРКА ЗНАНИЙ ПО ТЕМЕ «ВЫШИВАНИЕ»

Ответ на вопросы:

1. Для вышивания отрезают нить длиной _____ см
2. Закрепляют нить с помощью узла? _____
3. Для счетной вышивки необходима ткань _____ переплетения или _____.
4. Перед началом работы ткань следует _____, _____ и _____.
5. В народных вышивках традиционный цвет - _____
6. Двустороннее скорое шитье, напоминающее ткачество – это _____
7. Двустороннее шитье, состоящее из тонких линий _____
8. Набор, русская гладь, «роспись» - вышивки, выполняемые _____ стежками.
9. В один приём четырьмя стежками выполняют _____ крест.
10. Укажи рисунок, где изображено правильная заправка ткани в пяльцы (стрелками указано направление основы и утка).

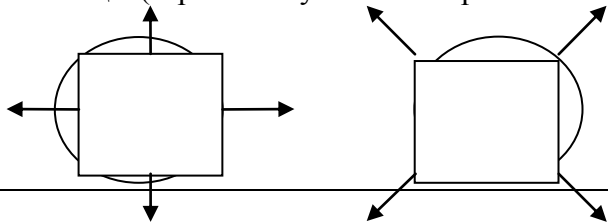

К каждому термину подбери верное описание.

1. мулине	А. Украшение изделия начальными буквами имени и фамилии.
2. пасма	Б. Приспособление, предохраняющее ткань при вышивании от деформации.
3. калька	В. Мулине в 6 сложений
4. пантограф	Г. Лист бумаги, используемый для перевода изображения
5. наперсток	Д. Специальная ткань для вышивания крестом
6. канва	Е. Прибор для копирования рисунка с изменением его размера
7. пяльцы	Ж. В 1824 году в Германии был изобретен станок для производства этого приспособления любого вида и размера
8. орнамент	З. Нитки для вышивания
9. монограмма	И. Чередование элементов или группы элементов
	Ошибок _____
	Моя оценка 

Проект _____

ВЫПОЛНЕНИЕ ПРОЕКТА

Материалы: _____

Инструменты и приспособления _____

Особенности проекта:

Трудности в выполнении проекта:

Технологическая карта

Проект _____

ЭСКИЗ

СХЕМА

Проект _____

ЗАЩИТА ПРОЕКТА

1. Расчет себестоимости проекта
2. Анализ достоинств и недостатков проекта
3. Подготовка необходимой документации
4. Демонстрация изделия
5. Защита проекта и ответы на вопросы

РАСЧЕТ СЕБЕСТОИМОСТИ ИЗДЕЛИЯ

АНАЛИЗ ДОСТОИНСТВ И НЕДОСТАТКОВ ПРОЕКТА

Отзывы и оценка одноклассниц

Оценка учителя

Тема урока: «Уход за одеждой и обувью»

Словарь темы
 Маркировочная лента,
 стирально-моющие
 средства (СМС);
 Сапожные щетки,
 обувной крем

Цель урока. Знать: _____

Уметь: _____

Я учусь _____

Маркировочная лента или _____ содержит _____

Перед стиркой необходимо:

1. Изучить _____
2. Рассортировать по _____
3. Рассортировать по _____
4. Подобрать _____

Практическая работа.

«Изучение символов ухода за текстильными изделиями»

Заполните таблицу

Вид ткани	Стирка	Отбеливание	Сушка	Утюжка	Химчистка
Хлопок					
Лен					
Шерсть					
Шелк					

Совет моей _____

Уход за обувью

Составь инструкцию по уходу за летней обувью

1. _____
2. _____
3. _____
4. _____
5. _____

Составь инструкцию по подготовке зимней обуви к хранению

1. _____
2. _____
3. _____
4. _____
5. _____

Совет моей _____

Цель урока достигнута? ___ Мне понравилось _____

Я знаю _____

Я умею _____

Моя оценка ○

Тема урока: «Ремонт одежды»

Словарь темы
 Фурнитура, пуговицы,
 кнопки, крючки, петли

Цель урока. Знать: _____

Уметь: _____

Я учусь _____

Фурнитура – это _____

К одежной фурнитуре относятся: _____

Пуговицы с отверстиями пришивают нитками _____

Пуговицы на ножке пришивают нитками _____

К верхней одежде пришивают пуговицы на _____

Нарисуй, сколькими способами можно пришить пуговицу с четырьмя отверстиями

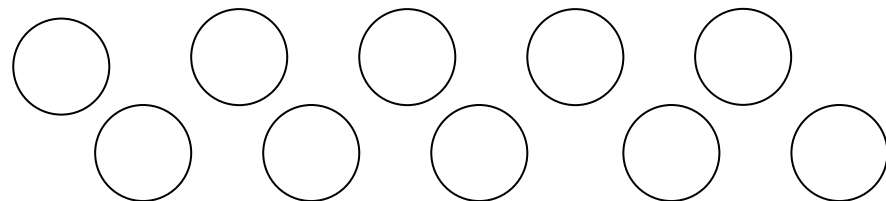

Выбери и выполни любое задание:

1. Внимательно рассмотри ярлык на твоей одежде. Объясни условные значки, изображенные на нем.
2. После прогулки под дождем твои кожаные туфли (кроссовки) промокли. Твои действия?
3. Подумай и составь алгоритм стирки одежды.
4. Незнайка решил постирать свой свитер и положил его в стиральную машину. Сделай прогноз: что из этого может получиться?

Творческое задание

1. Выполни эскизы какого-либо изделия, декорированного пуговицами или другой фурнитурой.
2. Выбери самый интересный вариант и выполни.

Цель урока достигнута? ___ Мне понравилось _____

Я знаю _____

Я умею _____

Моя оценка ○

Тема урока: «Общие сведения о питании и приготовлении пищи»

Цель урока. Знать: _____

Уметь: _____

Я изучаю эту тему, чтобы _____

<p><u>Словарь темы</u></p> <p><i>Минеральные вещества</i></p> <p><i>Макроэлементы</i></p> <p><i>Микроэлементы</i></p> <p><i>Рациональное питание</i></p>
--

Допиши предложения:

1. В питании человека важную роль играют _____

2. К макроэлементам относятся _____

3. К микроэлементам относятся _____

В чем разница между макро- и микроэлементами? _____

Почему важно включать в питание продукты с определенным набором макро и микроэлементов? _____

Ты изучила таблицу на стр. 120-121 учебника. Какие продукты питания ты не нашла в таблице? Почему? _____

Выбери и выполни любое задание:

1. Какие минеральные вещества необходимы для роста и формирования организма подростка?

2. Составь меню ужина, включив продукты, содержащие микроэлементы, необходимые для нормальной работы сердца.

3. Вспомни, что ты ела за вчерашний день. Дай оценку твоему рациону: какие продукты полезнее и почему?

4. Какие продукты ты посоветуешь включить в свой рацион подруге, у которой проблемная кожа?

Цель урока достигнута?

Вывод. Основные принципы рационального питания: _____

Я учусь вкусно готовить _____

Я знаю _____

Я умею _____

Моя оценка ○

Тема урока: «Блюда из молока»

Словарь темы
 Молоко: пастеризованное,
 стерилизованное,
 топленое,
 консервированное (сухое,
 сгущенное)

Цель урока. Знать: _____

Уметь: _____

Я изучаю эту тему, чтобы _____

Молоко и его свойства.

1. Молоко – ценный продукт питания, так как _____

2. Качество молочных продуктов можно определить по _____

3. Все молочные продукты следует хранить _____

Приведи примеры блюд из молока и молочных продуктов:

Выбери и выполни любое задание:

1. Молоко – ценный продукт питания. Подчеркни продукты изготовленные не из молока: ряженка, айран, йогурт, сыр, сыр тофу, сгущенка, спрэд, соевые сливки.

2. Составь технологическую карту приготовления манной каши на сгущенном молоке.

3. Какие блюда из молока ты можешь приготовить сама? Какие ты знаешь секреты приготовления вкусной молочной каши?

4. Кот Матроскин обожает молоко. Составь меню на день, включив в него только блюда из молока и молочных продуктов. Не забудь про десерт.

Цель урока достигнута? Вывод: _____

Мне понравилось _____

Я знаю _____

Я умею _____

Моя оценка

!!! Совет моей _____

Проверка знаний по теме: «Блюда из молока»

Словарь темы
 Айран, йогурт,
 сузьма, простокваша,
 кефир, ряженка

Цель урока. Знать: _____

Уметь: _____

Я учусь готовить блюда из молока _____

Ответ на вопросы.

1. Найди лишнее:

А) в состав молока входят белки, углеводы, жир, сахар, вода, железо, витамины, кальций.

Б) молочные продукты: айран, йогурт, сузьма, простокваша, кефир, ряженка, катык, соевые сливки, каймак.

2. Прокисшее молоко пить нельзя или можно?

3. Проверить свежесть молока можно _____

4. Чтобы молоко дольше сохранить при комнатной температуре, его нужно _____

5. Сухое молоко разводят в _____

6. Выстрой технологическую цепочку приготовления манной каши

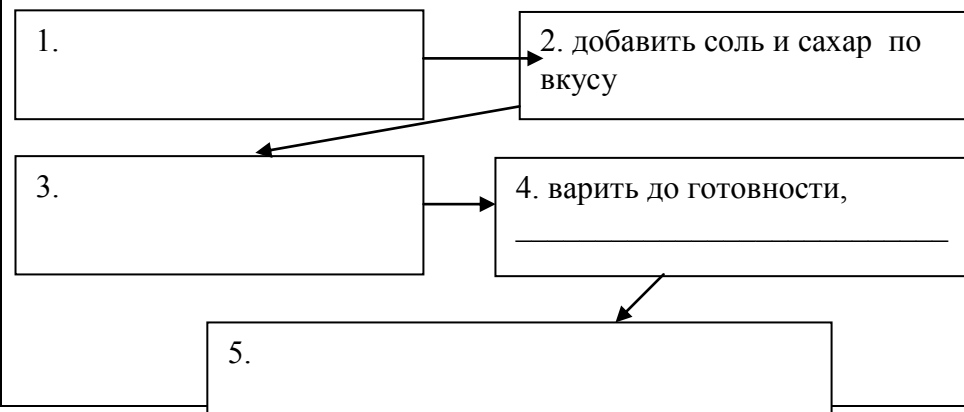

Выбери и выполни любое задание:

1. Придумай вопросы по теме «Блюда из молока», запиши их и задай одноклассникам.
2. Напиши рассказ о пользе молока. (4-7 предложений)
3. Составь кроссворд по теме «Блюда из молока»
4. Придумай блюдо на завтрак из молока, которое понравилось бы всем детям.

Попроси одноклассницу оценить твою работу. _____

Мне понравилось _____

Я знаю _____

Я умею _____

Моя оценка ○

Составь технологическую карту молочного супа с лапшой в соответствии с рецептом
(рецепт супа из сборника А.Э. Головки «Разносолы деревенской кухни», с. 138)

СУП МОЛОЧНЫЙ С ЛАПШОЙ

На 1,5 л молока – 0,5 л воды, 5-6- ст. ложек лапши, 1 желток, 30 г сливочного масла, сахар, соль.

В подсоленную кипящую воду засыпаем лапшу, варим ее 8-10 минут и откидываем на дуршлаг. Подсоленное молоко доводим до кипения, добавляем отваренную лапшу и прогреваем. Перед подачей к столу заправляем суп размешанным в молоке желтком, маслом и сахаром и больше не кипятим.

Нарисуй возможную сервировку стола к завтраку с молочным супом.

**ТЕХНОЛОГИЧЕСКАЯ КАРТА.
СУП МОЛОЧНЫЙ С ЛАПШОЙ**

Наименование продукта	К-во продукта	Последовательность приготовления	Посуда и инвентарь

Тема урока: «Рыба и морепродукты»

Словарь темы
 Рыба, морепродукты,
 Рыбные консервы.
 Механическая обработка
 рыбы, пластование, филе

Цель урока. Знать: _____

Уметь: _____

Я изучаю эту тему, чтобы _____

1. Рыба и морепродукты – ценный продукт питания, так как _____

2. Мясо рыбы состоит из _____

3. Качество рыбы можно определить по _____

Приведи примеры блюд из рыбы: _____

морепродуктов: _____

Расставь правильно последовательность этапов механической обработки рыбы.

Промывание

Очистка от чешуи

Разрезание брюшка

Удаление внутренностей, головы

Пластование

Нарезание порционными кусками

Выбери и выполни любое задание:

1. Составь кроссворд «Рыба и блюда из рыбы» (7-10 слов)
2. Составь вопросы по теме урока и задай их одноклассникам.
3. Напиши рассказ о пользе рыбы и морепродуктов (5-7 предложений)
4. Папа принес карасей, щуку, ерша и окуня. Какие блюда можно приготовить из этой рыбы?

Цель урока достигнута? Вывод: _____

Мне понравилось _____

Я знаю _____

Я умею _____

Моя оценка ○

Совет моей _____

Проверка знаний по теме: «Блюда из рыбы».

Цель урока. Знать: _____
 Уметь: _____

Ответь на вопросы.

1. Найди лишнее:

А) в состав рыбы входят белки, углеводы, жир, вода, железо, фосфор, витамины.

Б) рыба: кальмар, щука, мидии, форель, макрорус, зубатка, креветка, карась, окунь, краб

2. Несвежую рыбу можно определить по _____

3. Замороженную рыбу следует оттаивать _____

4. Механическую обработку рыбы следует начинать с _____

Попроси маму оценить твою работу. _____

Самооценка.

Мне понравилось _____

Я знаю _____

Я умею _____

Тема урока: «Блюда из круп и бобовых и макаронных изделий»

Цель урока. Знать: _____

Уметь: _____

Я учусь готовить блюда из круп _____

1. К крупам относят _____

Крупы – ценный продукт питания, так как _____

Блюда из круп

Каши бывают: _____

Ещё из круп готовят: _____

2. К бобовым относят _____

Бобовые – ценный продукт питания, так как _____

Блюда из бобовых

Особенность приготовления заключается _____

3. Макароны изделия: _____

Блюда из макаронных изделий

Способы варки макаронных изделий: _____

!!! Приварке круп, бобовых и макаронных изделий _____

_____, поэтому следует знать, какое количество воды необходимо для приготовления тех или иных блюд.

Смотри таблицу на странице 143.

Составь технологическую карту
Любимого блюда из круп или макарон

Наименование продукта	Кол-во продукта	Последовательность приготовления	Посуда и инвентарь

Цель урока достигнута? Вывод: _____

Мне понравилось _____

Я знаю _____

Я умею _____

Моя оценка ○

Словарь темы

Крупы, бобовые,
макаронные изделия;
Каши: рассыпчатые,
вязкие, жидкие;
запеканки, пудинги,
котлеты, биточки

Проверка знаний по теме: «Блюда из круп и бобовых и макаронных изделий»

Цель урока. Знать: _____

Уметь: _____

Что ты считаешь наиболее важным в данной теме? Запиши.

Ответь на вопросы теста

1. Манная, Артек, Полтавская – крупы, получаемые из:
а) риса б) пшеницы в) проса
2. Шлифованный, полированный, дробленый, длиннозерный, круглый – это сказано о ... а) сорго б) ячмене в) рисе
3. Перловая, ячневая – крупы, получаемые из
а) риса б) гречихи в) ячменя
4. Из овса получают а) геркулес б) толокно в) ядрицу
5. Из проса – крупа а) пшенная б) продел в) толокно
6. Из гречихи - крупа а) ядрица б) толокно в) манная

Выбери и выполни любое задание:

1. Придумай вопросы по теме, запиши их и задай одноклассникам.
2. Вспомни рассказ Н.Носова «Мишкина каша». Какую ошибку допустили мальчики при приготовлении каши?
3. Какую кашу ты умеешь готовить? Подумай и запиши, какие тонкости приготовления надо знать, чтобы каша получилась очень вкусной?
4. К тебе неожиданно пришли подружки. Хочется их накормить чем-то необычным и вкусным, а дома есть готовая манная каша. Можно ли из нее приготовить десерт?

Попроси одноклассницу оценить твою работу _____

Самооценка

Я знаю _____

Я умею _____

Тема урока: «Изделия из жидкого теста»

Словарь темы

Мука, блины, оладьи,

Цель урока. Знать: _____
Уметь: _____
Я учусь печь блины _____

Чтобы приготовить блины нужно:

1. мука _____

Муку нужно просеять, чтобы _____

2. Молоко или _____

3. Яйца или _____

4. Дрожжи или _____

5. А также _____

Секреты приготовления блинов _____

Для оладий тесто должно быть _____

Творческая работа «Любимые блинчики нашей семьи»

1. Почему именно такие блины любят в вашей семье?
2. С чем ты предпочитаешь есть блины?
3. Как лучше подать блины на стол?
4. Технологическая карта
5. Эскиз оформления блюда

Цель урока достигнута? Вывод: _____

Мне понравилось _____

Я знаю _____

Я умею _____

Моя оценка ○

Тема урока: «Сладкие блюда и напитки»

Цель урока. Знать: _____
 Уметь: _____

Словарь темы
 Крахмал, желатин,
 кисель, компот,

Ассортимент сладких блюд: _____

Желирующие вещества _____

Для чего необходим крахмал? _____

Для приготовления каких блюд используется крахмал? _____

Компот можно приготовить из _____

Выбери и выполни любое задание:

1. Выполни эскиз сервировки стола со сладкими блюдами.
2. Подумай, полезны ли сладкие блюда? Какие и почему?
3. Как еще, кроме приготовления сладких блюд, люди используют крахмал и желатин?
4. В сказке «Гуси-лебеди» девочка прячется за кисельными берегами. О каком киселе здесь идет речь?

Попроси одноклассницу оценить твою работу _____

Цель урока достигнута? Вывод: _____

Мне понравилось _____

Я знаю _____

Я умею _____

Моя оценка ○

Тема урока: «Технология ведения дома. Интерьер жилого помещения»

Цель урока. Знать: _____

Уметь: _____

Я изучаю эту тему, чтобы _____

Интерьер – это _____

Качества интерьера

1. _____
2. _____
3. _____

Композиция интерьера – это _____

Функциональная зона – это _____

Каким образом можно создать индивидуальный облик жилого помещения?

Запиши, какие типы светильников ты знаешь:

Выбери и выполни любое задание:

1. Подготовь для одноклассниц три вопроса по теме урока.
2. Соответствует ли твоя комната требованиям к трем основным качествам интерьера? Поясни свой ответ.
3. Ситуация: «В трехкомнатной квартире проживают: бабушка, мама, папа, сын 19 лет (студент) и дочь 12 лет (школьница). Какие светильники нужно разместить в этой квартире и почему?»
4. В «Доме для друзей» поселились герои мультфильма: крокодил Гена, Чебурашка и старуха Шапокляк. Гена коллекционирует трубки, Шапокляк - шляпки и веера, Чебурашка - все понемногу (камушки, ракушки, мягкие игрушки). Посоветуй, как им разместить свои коллекции в интерьере.

Цель урока достигнута? Вывод: _____

Мне понравилось _____

Я знаю _____

Я умею _____

Моя оценка

Совет моей ... _____

Проект по теме «Интерьер жилого помещения»

Цель проекта: разработка и выполнение эскиза помещения с разными типами светильников.

- Задачи: 1. Собрать и проанализировать информацию по проекту.
 2. Разработать и выполнить проект.
 3. Защитить проект.

Словарь темы (дополни) Проект, _____ _____ _____

<p><i>Творческий проект «Свет в интерьере»</i></p> <p><u>Этапы работы над проектом</u></p> <ol style="list-style-type: none"> 1. Поиск и обоснование проблемы. 2. Определение конкретной цели проекта. 3. Выявление основных параметров и ограничений. 4. Выполнение проекта: <ol style="list-style-type: none"> А) выполнить эскиз/коллаж работы; Б) подготовить защиту проекта 5. Самоконтроль качества выполнения работы. 6. Самооценка результата проектной работы. 7. Защита проекта. 	<p>Выбор и обоснование проблемы</p> <p>Подумай, и ответь на ряд вопросов:</p> <p>Какую комнату ты выберешь для проекта? Почему именно эту комнату, чем она интересна?</p> <p>Какие светильники ты планируешь в ней разместить и почему?</p> <p>Какие дополнения/коллекции украсят твою комнату?</p> <hr/> <hr/> <hr/> <hr/> <hr/> <hr/> <hr/> <hr/> <hr/> <hr/> <hr/> <hr/> <hr/> <hr/> <hr/> <hr/> <hr/> <hr/> <hr/> <hr/> <hr/> <hr/> <hr/> <hr/>
--	--

